

# 4 KANALNI DIGITALNI SNIMAČ

UPUTSTVO ZA KORIŠTENJE



# CPD571

# UPOZORENJE

*Držite se svih uputa oko instalacije i uključanja u struju. Neproписno rukovanje može dovesti do trajnog uništenja uređaja ili nekog od njegovih dijelova.*

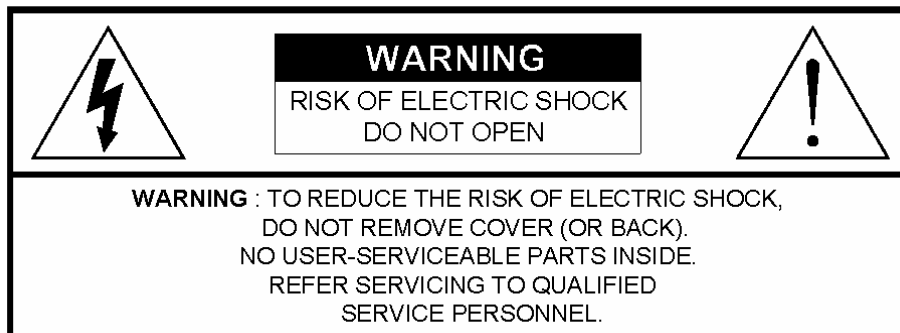

- Adapter za struju isključivo je namijenjen za ovaj uređaj. Ne upotrebljavajte ga za bilo koji drugi uređaj.
- Adapter i uređaj moraju se nalaziti na prozračnom mjestu , udaljeni od izvora topline i direktnog sunčevog svjetla.
- Adapter ne smije visiti na kablju koji je spojen u uređaj, jer može doći do slabog kontakta na konektoru.
- Uređajem rukujte pažljivo, čuvajte ga od vlage, vode te svih ostalih tekućina.
- Uređaj ne smije raditi niti biti skladišten na vibrirajućim podlogama.
- Prije izvlačenja utikača iz mreže , ili konektora napajanja iz uređaja , obavezno uređaj isključite tipkom POWER
- Po isključenju uređaja ne uključujte ga u razmaku manjem od 3 sekunde
- Ne pokušavajte otvarati ili popravljati uređaj.
- Instalaciju ovog uređaja , te njegov servis smije obavljati samo kvalificirana ovlaštena osoba.



Opasnost od strujnog udara



Uređaj smije instalirati , otvarati i servisirati samo ovlaštena stručna osoba  
U protivnom gubi se pravo na jamstvo.

# SADRŽAJ

· MOGUĆNOSTI-----	4
· PAKIRANJE SADRŽI: -----	4
· VODIČ ZA INSTALACIJU -----	5
· PREDNJA PLOČA-----	6
· STRAŽNJA PLOČA-----	8
· INSTALACIJA UREĐAJA-----	9
· RUKOVANJE-----	9
· GLAVNI IZBORNIK-----	11
· MOGUĆNOSTI IZBORNIKA-----	12
· MOGUĆNOSTI RADA-- -----	20
· ZAKLJUČAVANJE UREĐAJA-----	21
· RS-232 PROTOCOL -----	21
· PROBLEMI-----	21
· TEHNIČKI PODACI-----	22
DODATAK #3 RASPORDE PINOVA NA RS 232-----	25
DODATAK #4 BRZINA SNIMANJA-----	26
DODATAK #5 WEB SERVER -----	27

## MOGUĆNOSTI

Wavelet format kompresije zamjenjuje Time-Lapse VCR + Multiplexer / Quad

On Screen display i Remote Control via Video Server & PC ( Web server nije u pakiranju )

Slika u slici (PIP) i Slika na slici (POP) funkcija u ivo

Alarmni ulaz i izlaz

Detakcija pokreta i snimanje po detekciji pokreta

Detakcija nestanka video signala po svakom ulaznom kanalu

Odabir snimanja kao Multiplexer ili Quad

Brzina snimanja 25 slika u sekundi za multiplexer podijeljeno sa brojem kamera.

Quad snima u realnom vremenu 25 slika u sekundi za svaku kameru.

Podržava jedan tvrdi disk IDE tip maksimalno do 1000 GB

Fleksibilno pretraživanje zapisa pomoću datuma i vremena, alarmnog događaja, kompletna lista zapisa,

Lista zapisa koji su snimljeni pomoću detektora pokreta.

Zaštita protiv neovlaštenog korištenja sigurnosnim šiframa

RS-232, RS-485 komunikacijski protokoli

Napajanje 19 V smanjuje mogućnost od strujnog udara ( Adapter 220 / 19 V nalazi se u pakiranju )

## PAKIRANJE SADRŽI :



Digital Multiplex Recorder( bez hard diska )



Uputstvo za korištenje



2 ključa za ladicu



RS 232 konektor  
( opcija )



Konektor za Tvrdi disk sa vijcima



Adapter za napajanje  
19V DC / 2A

# VODIĆ ZA INSTALACIJU

1. Priključite kamere i monitor na uređaj.
2. Doljnji prikaz je jedna od mogućnosti spajanja ovog uređaja.
3. Instalirajte tvrdi disk ( isključivo ovlašteni i kvalificirani instalateri )

\*Tvrdi disk mora biti instaliran u uređaj prije njegova uključjenja u struju. U slučaju da tvrdi disk nije instaliran prije uključjenja u struju, uređaj će se ponašati kao multiplexer.

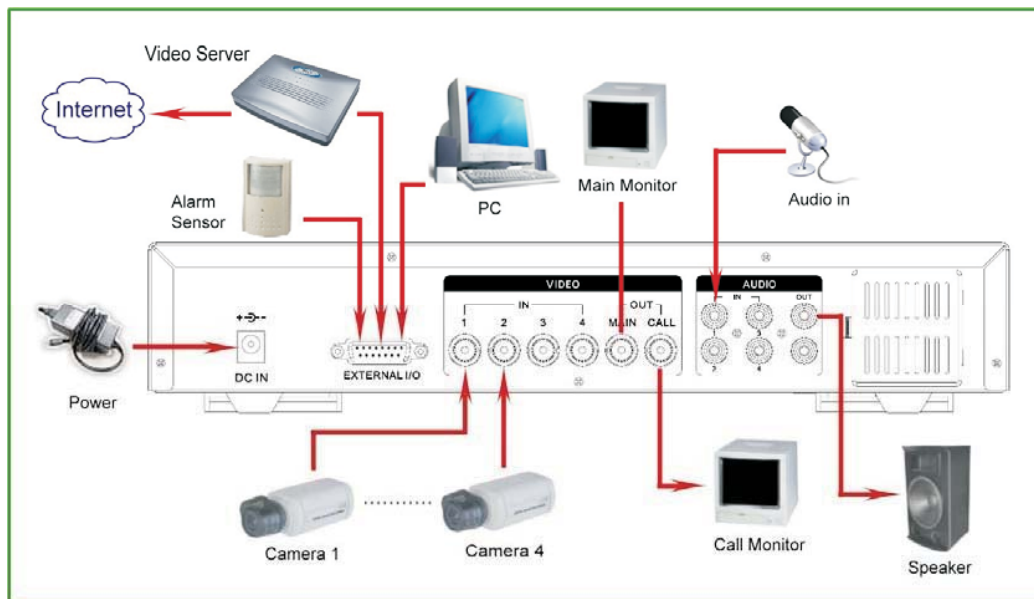

**VAŽNO : CPD571 U STANDARDNOJ VERZIJI NEMA UGRAĐENE AUDIO ULAZE I IZLAZE**

## TESTIRANI MODELI HARD DISKOVA NA CPD571

Proizvođač	Model	Kapacitet	Broj okretaja
HITACHI	Deskstar 180 GXP (120 GB)	120GB	7200 rpm
HITACHI	Deskstar 7K250, HDS722516VLAT20	160GB	7200rpm
HITACHI	Deskstar 7K250, HDS722525VLAT80	250GB	7200rpm
IBM	Deskstar 120GXP (80GB)	80GB	7200 rpm
IBM	Deskstar 120GXP (120GB)	120GB	7200 rpm
Seagate	Barracuda ATA IV, ST380021A	80GB	7200rpm
Seagate	Barracuda ATA V, ST3120023A	120GB	7200 rpm
Seagate	Barracuda 7200.7 Plus, ST3160023A	160GB	7200 rpm
Western Digital	Caviar WD1200BB-00CAA1	120GB	7200rpm
Western Digital	Caviar WD2000BB-00DWA0	200GB	7200rpm
Western Digital	CaviarSE WD2500JB	250GB	7200rpm

# PREDNJA PLOČA



## LED INDIKATORI

LED indikatori svjetle ako je .

- HDD : HDD status ( Status Tvrdog diska )
- HDD Full : HDD is full ( Svijetli ako je Tvrdi disk pun )
- ALARM : Za isključenje ALARM LED indikatora, potražite na stranici 14 i uključite ALARM mode kao OFF.
- TIMER : Svijetli ako je uključen
- PLAY : Svijetli ako uređaj reproducira zapis
- REC : Svijetli ako uređaj snima

## MENU ( IZBORNIK )

Pritisnite MENU kako bi ušli u glavni izbornik.

## ENTER

Pritisnite ENTER za potvrdu.

## SEARCH ( PRETRAŽIVANJE )

Pritisnite **SEARCH** za pretraživanje video zapisa.

### **+ ili Picture in Picture ( Slika u slici )**

PIP: Pritisnite PIP tipku da dobijete sliku u slici a dva puta za POP ( Slika na slici ).

Pritiskom + tipkom mijenjate podešavanje u izborniku.

### **/- ili prikaz svih 4 kanala na ekranu**

: Pritisnite tipku - da prikazete svih 4 kanala na ekranu

Tipkom - možete mijenjati podešavanje u izborniku.

## SLOW ( USPORENO PREGLEDAVANJE )

Usporavanje slike za vrijeme pregledavanja.

## POWER ( TIPKA ZA UKLJUČIVANJE I ISKLJUČIVANJE )

Pritiskom na ovu tipku uređaj će se uključiti ili isključiti.

### **FF / Right ( UBRZANO PREGLEDAVANJE U SMJERU NAPRIJED )**

- FF : Reproducira zapis ubrzano. Višekratnim pritiskom na ovu tipku moguće je pregledavati zapis brzinom 1, 2, 4, 8, 16 ili 32 puta
- Right : Prilikom podešavanja u izborniku služi za pomicanje u desno

### **REW / Left ( UBRZANO PREGLEDAVANJE U SMJERU NATRAG )**

- REW : Reproducira zapis ubrzano. Višekratnim pritiskom na ovu tipku moguće je pregledavati zapis brzinom 1, 2, 4, 8, 16 ili 32 puta
- Left : Prilikom podešavanja u izborniku služi za pomicanje u lijevo

### **STOP / Down ( ZAUSTAVLJANJE / DOLE )**

- STOP : Ovom tipkom zaustavljamo sve radnje kod reprodukcije ili snimanja.
- DOWN : Kod podešavanja uređaja u izborniku ova tipka služi za kretanje u smjeru dole

### **PAUSE / Up ( PAUZA / GORE )**

- Pause : Kod reprodukcije ovom tipkom možemo zaustaviti sliku..
- UP : Kod podešavanja uređaja u izborniku ova tipka služi za kretanje u smjeru gore.

### **PLAY ( REPRODUKCIJA )**

Pritisnite tipku PLAY za reprodukciju video zapisa.

### **REC ( SNIMANJE )**

Pritisnite tipku REC da pokrenete snimanje.

### **ODABIR KAMERE (1-4)**

Pritiskom na tipku od 1 do 4 odabirete kameru na monitoru.

# STRAŽNJA PLOČA

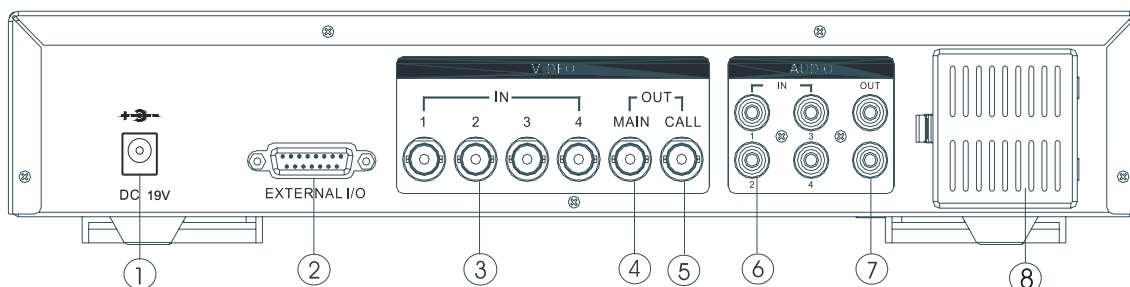

## 1. POWER ( UKLJUČENJE / ISKLJUČENJE )

Pritiskom na ovu tipku uključujete ili isključujete uređaj. Uređaj je u potpunosti isključen samo ako je utikač mrežnog napajanja izvučen iz utičnice.

**VAŽNO :** Ne koristite nijedan drugi adapter za ovaj uređaj osim onoga koji je priložen u pakiranju. U slučaju kvara , adapter se smije zamijeniti samo sa novim originalnim adapterom

## 2. EXTERNAL I/O ( VANJSKI PRIKLJUČCI )

• Konektor za priključenje WEB Servera , alarmnih ulaza i izlaza itd.

## 3. VIDEO ULAZI (1-4)

Na njih se spajaju kamere.

## 4. MAIN ( GLAVNI MONITOR )

Priključak za glavni monitor.

## 5. CALL ( POMOĆNI MONITOR )

Na ovom monitoru uključen je automatski preklopnik ( switcher ).

Kod alarmnog signala na ovom monitoru će se pojaviti slika onog kanala koji je pod alarmom.

## 6. AUDIO ULAZ (1-4) ( SAMO AVC 773 )

Koristi se za audio signal.

• Broj slika u sekundi tada mora biti podešen na 25

\* 4 audio ulaza, ali samo jedan može se snimati istovremeno.

## 7. AUDIO IZLAZ (R/L) ( SAMO AVC 773 )

Spaja se na monitor ili audio pojačalo.

• Broj slika u sekundi tada mora biti podešen na 25

\* postoje dva mono izlaza koji imaju signal iz istog izvora.

## 8. FAN ( VENTILATOR )

Služi za prozračivanje uređaja..

# INSTALACIJA UREĐAJA

Ne zaboravite pravilno instalirati tvrdi disk prema uputama iz dodatka 1# na 23. ovoj stranici ovih uputa. Priključite kamere i monitor, te nastavite priključenje na struju prema slijedećim uputama.

1. Priključite mrežni kabel od 220 V na adapter, a adapter uključite u uređaj. Tada mrežni kabel 220 V uključite u utičnicu. Crveni LED indikator će se upaliti i uređaj se tada nalazi u stanju rada.
2. Pritisnite tipku POWER. POWER LED indikator promijeniti će boju u narančastu a drugi crveni LED indikator će se upaliti. To traje između 5 i 15 sekundi za vrijeme dok se dijelovi sustava ne pokrenu. Na ekranu će se pojaviti poruka HDD Detecting. Po konektiranju tvrdog diska POWER LED indikator će promijeniti boju u zelenu., a Alarm LED indikator biti će upaljen.
3. Preporučamo da kod programiranja uređaja prvo podesite datum i vrijeme. (stranica 12).

**VAŽNO :** Ako tvrdi disk nije ispravno instaliran na ekranu će se pojaviti poruka HDD not found koja će trajati oko 3 sekunde. Nakon toga uređaj će prijeći u režim rada kao 4 kanalni multiplexer bez hard diska. Da bi ponovo mogli izvršiti instalaciju tvrdog diska potrebno je isključiti uređaj pomoću tipke POWER + REW. Nakon toga pokušajte ponovo sa instalacijom tvrdog diska

# RUKOVANJE

## SNIMANJE

Ovaj uređaj nudi 4 mogućnosti snimanja. Na stranici 13 nalaze se detaljna uputstva za podešavanje brzine i kvalitete snimanja. U slučaju da nestane struje, sve što je programirano ostaje u memoriji uređaja. Ako je uređaj snimao, po povratku struje nastavit će tamo gdje je stao, i o tome upisati poruku o dolasku struje u listu događaja.

Na ekranu biti će prikazano datum i vrijeme, način snimanja, te preostali slobodan prostor na hard disku. Ako je uređaj programiran da snima OVERWRITE (kada napuni tvrdi disk, automatski briše najstarije zapise i snima dalje preko njih FI-FO (First In First Out)

(OW : HDD Overwrite)

**VAŽNO :** 1. Kod OVERWRITE režim ima rada uređaj neće upozoravati da je tvrdi disk pun, nego će bez upozorenja početi presnimavati najstarije podatke. Ako uređaj nije u OVERWRITE režimu rada, kada kapacitet tvrdog diska padne na 5 GB oglasiti će se upozoravajući zvučni signal a na ekranu oznaka 5GB biti će u narančastoj boji. To će se ponavljati kod 4 GB, 3 GB, 2 GB i 1 GB preostale memorije tvrdog diska.

2002 JAN 01 01:02:03  
●OW

Postoje četiri načina snimanja : Snimanje po Alarmu, po detekciji pokreta, po Timeru i ručno pokretanje snimanja.

### 1. SNIMANJE POD ALARMOM

Snimanje se aktivira pomoću alarmnog ulaza. Ovaj simbol  biti će prikazan na alarmiranom kanalu

### 2. SNIMANJE POD DETEKCIJOM POKRETA

Snimanje se aktivira pomoću detektora pokreta. Ovaj simbol  biti će prikazan na detektiranom kanalu

### 3. SNIMANJE POMOĆU TIMERA

Snimanje se aktivira pomoću Timera. Ovaj simbol  biti će prikazan na ekranu

### 4. RUČNO POKRETANJE SNIMANJA

Snimanje se aktivira ručno pritiskom na tipku REC. Ovaj simbol  tada će biti prikazan na ekranu

## **REPRODUKCIJA**

Pritisnite tipku PLAY " i uređaj će krenuti sa reprodukcijom početka posljednje snimke.

### **1. FAST FORWARD (F.F.) ( Ubrzano Naprijed ) & FAST REWIND (F.R.) ( Ubrzano natrag )**

Ovim tipkama možete drastično ubrzati pregledavanje slike u smjeru naprijed ili natrag.

Prilikom reprodukcije pritisnite tipku " ► " Jedan pritisak omogućava 2X veću brzinu naprijed, dvostruki pritisak omogućava 4 X brže gledanje, itd sve do 32 puta. Pritiskom na tipku " ◀ " omogućava se ubrzano pregledavanje unatrag po istoj metodi kao što je gore opisano

### **2. SLOW FORWARD (S.F.) & SLOW REWIND (S.R.) ( Usporeno pregledav**

Ovim tipkama možete drastično usporiti pregledavanje slike u smjeru naprijed ili natrag

Prilikom reprodukcije pritisnite tipku " ► " Jedan pritisak omogućava ½ X brzinu naprijed, dvostruki pritisak omogućava ¼ X sporije gledanje, itd sve do 1/32 puta. Pritiskom na tipku " ◀ " omogućava se usporeno pregledavanje unatrag po istoj metodi kao što je gore opisano

### **3. PAUSE**

Tipkom PAUSE možete snimanje ili reprodukciju staviti na čekanje ( pauzu ).

### **4. STOP**

Ovom tipkom zaustavlja se snimanje ili reprodukcija.

### **5. IMAGE JOG DIAL**

Omogućava ručno pregledavanje svake slike pojedinačno.

Za vrijeme reprodukcije pritisnite " PAUSE ",

Pritisnite tipku " ► " i biti će prikazana jedna slika.

Pritisnite tipku " ◀ " i biti će prikazana jedna slika unatrag.

**VAŽNO :** Za vrijeme gledanja ili reprodukcije pritisnite "ENTER" + "SEARCH" tipke istovremeno. Na taj način možete odabirati "NORMALNA SLIKA " i "OŠTRA SLIKA"

## **ODABIR KAMERE (1-4)**

Pritisnite tipku od 1 do 4 da odaberete kameru za prikaz preko cijelog ekrana.

# GLAVNI IZBORNIK

Na glavnom izborniku postoji 12 mogućnosti odabira:

**TIMER** ----- Programiranje uređaja za automatski rad na vrijeme  
**CAMERA** ----- Podešavanje kamera  
**RECORD** ----- Podešavanje mogućnosti snimanja  
**ALARM** ----- Podešavanje alarmnih ulaza i snimanja  
**DWELL** ----- Podešavanje vremena za CALL monitor  
**PIP** ----- Podešavanje slike u slici  
**MOTION** ----- Podešavanje detektora pokreta  
**DISPLAY** ----- Podešavanje prikaza na monitoru  
**REMOTE** ----- Podešavanje opcija za daljinsko upravljanje  
**USER** ----- Podešavanje lozinki  
**SYSTEM** ----- Podešavanje sistema uređaja  
**EVENT** ----- Lista događaja

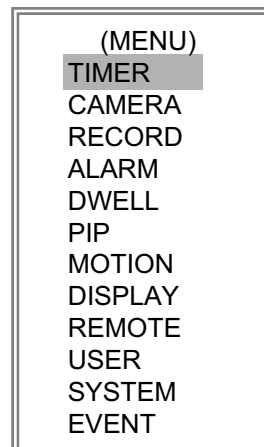

Za glavni izbornik koristite slijedeće tipke :

- “▲” i “▼” : Kretanje gore i dole po izborniku
- “◀” i “▶” : Kretanje po odabranoj opciji izbornika
- “+” i “-” : Kada je neka opcija selektirana , ovim znakovima određujete njenu vrijednost
- **ENTER** : Ovom tipkom odabirate podizbornik
- **MENU** : Tipka za ulaz , izlaz i spremanje postavka glavnog izbornika

# MENU OPTIONS

## SYSTEM

### 1. AUDIO INPUT / AUDIO ULAZ ( SAMO AVC 773 )

Odaberite jedan od 4 kanala koji želite snimati. Snimati je moguće samo 1 kanal istovremeno

### 2. BUZZER / ZUJALO

Ako podesite BUZZER " na ON", upozoravati će zujanjem na svaki događaj u uređaju

### 3. EXT ALARM / VANJSKI ALARM

Ako je EXT ALARM podešen na ON alarmirati će svaki događaj koji dolazi na alarmne ulaze

### 4. VLOSS ALARM / ALARM NESTANKA VIDEO SIGNALA

Ako je VLOSS ALARM postavljen na "ON", zujalo će prijaviti svaki nestanak signala na bilo kojem kanalu

### 5. MOTION ALARM / ALARM DETEKCIJE POKRETA ( SAMO AVC 773 )

Ako postavite MOTION ALARM na "ON", uključiti će se zujanje u ovisnosti o podešenju Buzzer-a, EXT alarm-a ili Alarm Duration.

### 6. KEY MUTE

Ako je KEY MUTE postavljen na "YES", tipkovnica uređaja neće se javljati zvukom pri radu

### 7. HDD OVERWRITE / PRESNIMAVANJE HARD DISKA

Ako je HDD OVERWRITE postavljen na ON , kada je hard disk pun, uređaj će automatski bez posebnog upozorenja brisati najstarije zapise i snimati nove preko njih. ( First In - First Out )

### 8. MESSAGE LATCH / OBAVJESTI

Ako je ova opcija postavljena na NO , poruke koje prikazuju upozorenja nestati će nakon 10 sekundi. Ako je postavljeno na YES ostajati će na ekranu

**VAŽNO : Video loss, Alarm and Motion poruke biti će prikazivane tako dugo koliko je podešeno Alarm Duration vrijeme**

### 9. DATE DISPLAY / NAČIN PRIKAZA DATUMA

Odaberite način prikaza datuma Y/M/D, M/D/Y, D/M/Y ili OFF ( ne prikazuje datum ) na monitoru. Europsko podešenje je D/M/Y ( dan / mjesec / godina )

### 10. DATE / DATUM

Unesite točan datum.

### 11. TIME / VRIJEME

Unesite točno vrijeme.

### 12. CLEAR HDD / BRISANJE HARD DISKA

Obrisati se može samo cijeli sadržaj hard diska. Odaberite opciju "YES" nakon toga pritisnite "ENTER" , za brisanje odaberite "→" to clear HDD ili pritisnite "←" za odustajanje od brisanja

### 13. SYSTEM RESET

Ako želite resetirati uređaj na tvorničke temeljne postavke odaberite "YES" i nakon toga "ENTER"

(MENU)

TIMER  
CAMERA  
RECORD  
ALARM  
DWELL  
PIP  
MOTION  
DISPLAY  
REMOTE  
USER  
SYSTEM  
EVENT

(SYSTEM)

AUDIO INPUT	1
BUZZER	ON
EXT ALARM	ON
VLOSS ALARM	ON
MOTION ALARM	ON
KEY MUTE	YES
HDD OVERWRITE	YES
MESSAGE LATCH	YES
DATE DISPLAY	D/M/Y
DATE	26-DEC-2003 [FRI]
TIME	22:55:34
CLEAR HDD	YES
SYSTEM RESET	YES

## D/M/Y **TIMER**

### 1. DAY / DAN

Odaberite dan ili dan u tjednu (Mon–Fri / Sat–Sun / Daily) za koje želite da se automatski snimaju  
Mon. = Ponedjeljak ; Tue. = Utorak ; Wen. = Srijeda ; Thu. = Četvrtak ; Fri. = Petak ; Sat. = Subota ;  
Sun. = Nedjelja

1. Datum mijenjate tipkama “+” i “-”
2. Ako ste odabrali Datum i vrijeme snimanja tako da vrijeme prelazi 00:00 sati timer će snimati cijeli tjedan.
3. Napr. Ako želite početi snimanje u Ponedjeljak u 23:00 i završiti u utorak u 02:00 timer morate postaviti na slijedeći način:  
Ponedjeljak početak snimanja 23:00 kraj snimanja 23:59  
Utorak : početak snimanja 00:00 kraj snimanja 02:00

(MENU)  
TIMER  
CAMERA  
RECORD  
ALARM  
DWELL  
PIP  
MOTION  
DISPLAY  
REMOTE  
USER  
SYSTEM  
EVENT

### 2. START / VRIJEME POČETKA SNIMANJA

Unesite vrijeme početka snimanja.

### 3. END / VRIJEME ZAVRŠETKA SNIMANJA

Unesite vrijeme završetka snimanja.

### 4. IPS (IMAGE PER SECOND) / BROJ SLIKA U SEKUNDI

Odaberite broj slika u sekundi : 25 、 12 、 6 、 3 、 2 、 1

### 5. QUALITY / KVALITETA ZAPISA

Odaberite kvalitetu snimanja: **BEST - najbolja, HIGH - visoka, NORM- normalna and BASE - osnovna.**

### 6. MODE / NAČIN SNIMANJA

Postoje tri moguća načina snimanja :  
QUAD-FRAME, QUAD-FIELD i MULTIPLEX.

#### VAŽNO:

Da bi izbjegli probleme sa kvalitetom snimanja ,  
preporučamo da ne mijenjate način snimanja  
kada ga jednom odaberete. Ako ipak želite promijeniti  
način snimanja , bilo bi najbolje prije toga prebrisati  
hard disk, no tada ćete izgubiti sve snimljene podatke.

### 7. TIMER ENABLE / UKLJUČENJE TIMER-A

Kada je opcija TIMER ENABLE postavljena na “YES”,  
pritisnite tipku “MENU” i tada ćete vidjeti tabele koje  
pokazuju kako je postavljen TIMER

(TIMER)						
DAY	START	END	IPS	QLT	MODE	
DAILY	01:00	22:00	30	BEST	Q-FR	
OFF	00:00	00:00	30	BEST	Q-FI	
OFF	00:00	00:00	30	BEST	Q-FI	
OFF	00:00	00:00	30	BEST	Q-FR	
OFF	00:00	00:00	30	BEST	Q-FR	
OFF	00:00	00:00	30	BEST	Q-FR	
OFF	00:00	00:00	30	BEST	MUX	
OFF	00:00	00:00	30	BEST	Q-FI	
TIMER ENABLE : YES						

1ST	00--05	06--11	12--17	18--23
MON	XXXXXXXX	XXXXXXXX	XXXXXXXX	XXXXXXXX
TUE	XXXXXXXX	XXXXXXXX	XXXXXXXX	XXXXXXXX
WED	XXXXXXXX	XXXXXXXX	XXXXXXXX	XXXXXXXX
THU	XXXXXXXX	XXXXXXXX	XXXXXXXX	XXXXXXXX
FRI	XXXXXXXX	XXXXXXXX	XXXXXXXX	XXXXXXXX
SAT	XXXXXXXX	XXXXXXXX	XXXXXXXX	XXXXXXXX
SUN	XXXXXXXX	XXXXXXXX	XXXXXXXX	XXXXXXXX
2ST	00--05	06--11	12--17	18--23
MON	XXXXXXXX	XXXXXXXX	XXXXXXXX	XXXXXXXX
TUE	XXXXXXXX	XXXXXXXX	XXXXXXXX	XXXXXXXX
WED	XXXXXXXX	XXXXXXXX	XXXXXXXX	XXXXXXXX
THU	XXXXXXXX	XXXXXXXX	XXXXXXXX	XXXXXXXX
FRI	XXXXXXXX	XXXXXXXX	XXXXXXXX	XXXXXXXX
SAT	XXXXXXXX	XXXXXXXX	XXXXXXXX	XXXXXXXX
SUN	XXXXXXXX	XXXXXXXX	XXXXXXXX	XXXXXXXX

## **CAMERA / KAMERE**

### **1. TITLE / NAZIV**

Kameri možete dodijeliti naziv. Tvornički nosi brojčanu oznaku.

### **2. ALARM / ALARMNI ULAZI**

Podešavanje alarmnog ulaza LOW / OFF / HIGH za polaritet okidanja alarma

(CAMERA)						
TITLE	ALARM	REC	BR	CT	CL	HUE
CAMERA 1	LOW	ON	18	15	15	18
CAMERA 2	OFF	OFF	18	15	15	18
CAMERA 3	HIGH	OFF	18	15	15	18
CAMERA 4	HIGH	ON	18	15	15	18

(MENU)
TIMER
<b>CAMERA</b>
RECORD
ALARM
DWELL
PIP
MOTION
DISPLAY
REMOTE
USER
SYSTEM
EVENT

### **3. REC (RECORD) / SNIMANJE**

Odaberite kanal koji želite snimati.

**ON** : kada je neki alarmni ulaz aktiviran, uređaj će taj kanal snimati češće nego druge kanale.

Npr. Ako je alarmni ulaz kamere 1 aktiviran redoslijed snimanja kamera biti će slijedeći 1-2-1-3-1-4....

**OFF** : Ovaj kanal neće biti sniman.

### **4. BR (BRIGHTNESS) / SVJETLINA**

Podešavanje svjetline svakog kanala posebno od 0 do 63.

### **5. CT (CONTRAST) / KONTRAST**

Podešavanje kontrasta svakog kanala posebno od 0 do 63.

### **6. CL (COLOR) / BOJA**

Podešavanje boje svakog kanala posebno od 0 do 63.

### **7. HUE (HUE)**

Podešavanje hue svakog kanala posebno od 0 do 63.

## **RECORD / SNIMANJE**

### **1. RECORD IPS / BROJ SLIKA U SEKUNDI ZA SNIMANJE**

Podesite brzinu snimanja.. Mogućnosti su slijedeće :

**PAL**—25、12、6、3、2、1

### **2. QUALITY / KVALITETA**

Na raspolaganju su 4 kvalitete : BASIC-osnovna, BEST-najbolja, HIGH-visoka, NORMAL-normalna.

**Važno** : Odnos između dužine snimanja, broja slika u sekundi i kvalitete snimanja potražite na stranici 27 u tabeli Brzina Snimanja

### **3. RECORD MODE / VRSTE SNIMANJA**

There are three recording settings :

QUAD-FRAME, QUAD-FIELD, MULTIPLEX.

**VAŽNO**: Odaberite način snimanja prije početka snimanja.

Ako miješate načine snimanja može doći do pada kvalitete snimanja kod nekih snimaka.

(MENU)
TIMER
CAMERA
<b>RECORD</b>
ALARM
DWELL
PIP
MOTION
DISPLAY
REMOTE
USER
SYSTEM
EVENT

(RECORD)	
<b>RECORD IPS</b>	<b>30</b>
QUALITY	NORMAL
RECORD MODE	QUAD-FRAME

## **ALARM**

### **1. ALARM ENABLE / AKTIVIRANJE ALARMA**

Ako je ova postavka postavljena na YES, alarm će biti aktivan

### **2. ALARM DURATION / VRIJEME TRAJANJA ALARMA**

Trajnaje alarma možete podesiti na 10 sekundi, 15 sekund, 20 sekundi, 30 sekund, 1 MIN, 2 MIN, 3 MIN, 5 MIN, 10 MIN, 15 MIN, 30 MIN, ALWAYS, AUTO.

### **3. IPS (IMAGE PER SECOND) / BROJ SLIKA U SEKUNDI**

Odaberite broj slika u sekundi : 25 、 12 、 6 、 3 、 2 、 1

### **4. QUALITY / KVALITETA ZAPISA**

Odaberite kvalitetu snimanja:

**BEST** - najbolja, **HIGH** - visoka, **NORM**- normalna and **BASE** - osnovna.

### **5. MODE / NAČIN SNIMANJA**

Postoje tri moguća načina snimanja :  
QUAD-FRAME, QUAD-FIELD i MULTIPLEX.

**VAŽNO:**

Da bi izbjegli probleme sa kvalitetom snimanja , preporučamo da ne mijenjate način snimanja kada ga jednom odaberete. Ako ipak želite promijeniti način snimanja , bilo bi najbolje prije toga prebrisati hard disk, no tada ćete izgubiti sve snimljene podatke.

(MENU)  
TIMER  
CAMERA  
RECORD  
**ALARM**  
DWELL  
PIP  
MOTION  
DISPLAY  
REMOTE  
USER  
SYSTEM  
EVENT

(ALARM)

<b>ALARM ENABLE</b>	YES
ALARM DURATION	15 MIN
RECORD IPS	30
QUALITY	NORMAL
RECORD MODE	QUAD-FRAME

## **DWELL / VRIJEME TRAJANJA SLIKE JEDNE KAMERE**

### **1. NORM / NORMALNO**

Na CALL izlazu za monitor sekvencijalno će se pokazivati odabrane kamere. Sekvencu je moguće podesiti na vrijeme od 1 do 15 sekundi ili isključiti tu kameru iz sekvence.

### **2. ALARM**

Podešavanje vrijeme za DWELL kada je okinut alarmni ulaz. Moguće je odabrati od 1 do 15 SEC ili OFF( isključeno )

(DWELL)

NORM ALARM

<b>CAM1</b>	01	01
CAM2	01	01
CAM3	01	01
CAM4	01	01

(MENU)  
TIMER  
CAMERA  
RECORD  
ALARM  
**DWELL**  
PIP  
MOTION  
DISPLAY  
REMOTE  
USER  
SYSTEM  
EVENT

## **PIP / SLIKA U SLICI**

### **1. FULL SCREEN / PUNI EKRAN**

Podesite kameru koju želite imati preko cijelog ekrana.

### **2. PIP SCREEN / MALA SLIKA**

Podesite kameru koja će biti 1/9 veličine punog ekrana

### **3. POSITION / POZICIJA**

Na raspolaganju je 6 pozicija : D/L ( dolje-lijevo ), D/M ( dolje-sredina ), D/R ( dolje-desno ), U/L ( gore-lijevo ), U/M ( gore-sredina ), U/R ( gore-desno ).

(PIP)

<b>FULL SCREEN</b>	<b>CAM 1</b>
PIP SCREEN	CAM 2
POSITION	D/R

(MENU)  
TIMER  
CAMERA  
RECORD  
ALARM  
DWELL  
**PIP**  
MOTION  
DISPLAY  
REMOTE  
USER  
SYSTEM  
EVENT

## **MOTION / DETEKCIJA POKRETA**

### **1. SEN (SENSITIVITY) / OSJETLJIVOST**

Podesite osjetljivost na bazi elemenata Detektora Pokreta od 1 do 99. Najveća osjetljivost je 01, a najmanja je 99. Tvornička postavka je 70.

### **2. MD-NUM (MOTION DETECTION NUMBER)**

Podesite najmanji broj elemenata kod kojih Detektor Pokreta mora aktivirati alarm i početi snimanje. Moguće je odabrati od 1 do 99 elemenata.

**VA NO** : MD-NVM ne može biti manji od broja elemenata u području AREA.

### **3. RE (REFERENCE)**

Podesite referentnu sliku sa kojom je trenutni prikaz kompariran (od 1-99).

### **4. DET (DETECTION) / DETEKCIJA**

Detekciju pokreta možete isključiti OFF ili uključiti ON za svaki kanal posebno

(MENU)  
TIMER  
CAMERA  
RECORD  
ALARM  
DWELL  
PIP  
**MOTION**  
DISPLAY  
REMOTE  
USER  
SYSTEM  
EVENT

### **5. AREA / PODRUČJE**

Pritisnite tipku ENTER da podesite Detekciju pokreta za svaki kanal. Zeleni elementi pokazuju područje Detektora pokreta slika 1-2 a Crveni element prikazuje trenutno aktivna područja (slike 1-3). Za podešavanje područja Detektora slušajte se ovim tipkama:

ZOOM: Uključuje ili isključuje elemente Detektora pokreta.

▲▼◀▶: Kreće se po elementima

- : Uključuje ili isključuje sve elemente na ekranu

+ : Uključuje ili isključuje sve elemente u odabranom redu

	(MOTION)				
	SEN	MD-NVM	RE	DET	AREA
CAM1	70	03	64	ON	AREA
CAM2	70	03	64	OFF	AREA
CAM3	70	03	64	ON	AREA
CAM4	70	03	64	ON	AREA

MOTION RECORD : ON  
DAY START END  
DAILY 00 : 00 00 : 00

**VA NO** : Kada je DET (DETECTION) postavljena na ON, morate podesiti područje Detektora pokreta u protivnom neće raditi

### **6. MOTION RECORD / SNIMANJE PO POKRETU**

Kada je Detektor pokreta postavljen na ON, tada možete podesiti i ostale funkcije,

1. Postavite na ON opciju MOTION TRIGGER RECORDING. Tada će se svi događaji pokrenuti detektorom pokreta snimati i prikazivati ikonom na ekranu 

**VA NO**: Dužina snimanja po Detektoru pokreta ovisna je o ALARM DURATION postavci. (Molimo da pogledate stranicu 11 za ALARM DURATION). Vrijeme trajanja snimanja računa se od zadnje povrede detektora pokreta.

2. Ako je podešeno na OFF: Na ekranu i dalje je prikazana oznaka  a motion detektor će prikazivati slike aktivnih kamera i dalje sa prioritonom ali bez snimanja.

## 7. DAY / START / END

Podešavanje DAY-dan i START/ END ( početak/kraj ) vremena snimanja po Detekciji pokreta.

Figure 1-1

### MOTION DETECTION SETUP

	1	2	3	4	5	6	7	8	9	10	11	12	13	14	15	16
1																
2																
3																
4																
5						■										
6																
7																
8																
9																
11																
12																

Figure 1-2

### MOTION DETECTION SETTING — ROW SETUP

	1	2	3	4	5	6	7	8	9	10	11	12	13	14	15	16
1																
2						■	■	■								
3						■	■	■								
4						■	■	■								
5	■	■	■	■	■	■	■	■	■	■	■	■	■	■	■	■
6																
7																
8																
9																
11																
12																

Figure 1-3

### MOTION DETECTION TRIGGERED-TURN INTO PURPLE

	1	2	3	4	5	6	7	8	9	10	11	12	13	14	15	16
1																
2						■	■	■								
3						■	■	■								
4						■	■	■								
5	■	■	■	■	■	■	■	■	■	■	■	■	■	■	■	■
6																
7																
8																
9																
11																
12																

Figure 1-4

### BACK TO MOTION DETECTION SETTING

	1	2	3	4	5	6	7	8	9	10	11	12	13	14	15	16
1																
2						■	■	■								
3						■	■	■								
4						■	■	■								
5	■	■	■	■	■	■	■	■	■	■	■	■	■	■	■	■
6																
7																
8																
9																
11																
12																

## DISPLAY

### 1. TITLE DISPLAY / NAZIV

Podesite da se naziv prikazuje na ekranu monitora ON ili ne OFF.

### 2. OSD COLOR / PODEŠAVANJE BOJE IZBORNIKA

Moguće boje su:

YELLOW-žuta, WHITE-bijela, GREEN-zelena, BLACK-crna

BLUE-plava, RED-crvena, PINK-ružičasta, CYAN-cijan.

(MENU)
TIMER
CAMERA
RECORD
ALARM
DWELL
PIP
MOTION
DISPLAY
REMOTE
USER
SYSTEM
EVENT

### 3. LOSS SCREEN

Retain the last picture or select the LOSS SCREEN color.

The options are GREEN, BLACK, BLUE and RETAIN.

(DISPLAY)	
TITLE DISPLAY	YES
OSD COLOR	YELLOW
LOSS SCREEN	GREEN
TIME POSITION	NORMAL

### 4. TIME POSITION / POZICIJA DATUMA

Pozicioniranje prikaza Datuma na ekranu. Moguće je normalno i centrirano

## REMOTE / DALJINSKO UPRAVLJANJE

### 1. REMOTE MODE

Podesite daljinsko upravljanje preko RS-232 ili RS-485.

### 2. BAUD RATE

Podesite maksimalni protok podataka. Moguće opcije su : 115200, 57600, 19200, 9600, 4800, 3600, 2400, 1200.

### 3. ID

Za kontrolu više uređaja sa jednog mjesta , svaki uređaj mora imati jedinstveni ID broj od 000 do 255.

(MENU)
TIMER
CAMERA
RECORD
ALARM
DWELL
PIP
MOTION
DISPLAY
REMOTE
USER
SYSTEM
EVENT

(REMOTE)	
REMOTE MODE	RS-485
BAUD RATE	9600
ID	255

## USER / KORISNIK

### 1. USER

Dodijelite ovlasti korisniku

**Supervisor** – Upravlja svim funkcijama.

**Other Users** – Upravljaju funkcijama osim MENU i brisanje događaja.

### 2. PASSWORD / LOZINKA

Za svakog korisnika postavite lozinku, koja može biti maksimalne veličine od 4 znaka

**VAŽNO:** Za prijavu sa jednog korisnika na drugi , jednom lozinkom zaključajte tipkovnicu koristeći "ENTER" + "MENU" a drugom lozinkom je otključajte

(MENU)
TIMER
CAMERA
RECORD
ALARM
DWELL
PIP
MOTION
DISPLAY
REMOTE
USER
SYSTEM
EVENT

(USER)	
	PASSWORD
SUPERVISOR	0000
USER 1	0000
USER 2	0000
USER 3	0000
USER 4	0000
USER 5	0000
USER 6	0000
USER 7	0000

## EVENT / DOGAĐAJI

Jedna stranica može prikazati 16 snimljenih događaja. Pritisnite ◀ ili ▶ za promjenu stranice ili pritisnite istovremeno ▲ + ▼ za brisanje liste događaja.

DISK FULL: Hard disk je pun

PWR REST : Povratak napajanja

M-HD REMS: Hard Disk je izvađen

M-HD REPL: Hard Disk je zamjenjen

M-HD ERR : Greška na hard Disku

M-HD WARM: Upozorenje o mogućoj greški na Hard disku

K UNLOCKS: Bravica nije zaključana

DMA ERROR: Greška na DMA

C1 VLOSS : Kanal 1 nema signala

C2 ALARM : Kanal 2 je aktiviran preko alarmnog ulaza

C3 MOTION: Kanal 3 je aktiviran pomoću Detektora pokreta

SYSTEM ERROR: Sistemska Greška

POWER RESTORE : Povratak napajanja

(MENU)

TIMER  
CAMERA  
RECORD  
ALARM  
DWELL  
PIP  
MOTION  
DISPLAY  
REMOTE  
USER  
SYSTEM  
EVENT

C1 VLOSS	26-DEC-2002	03:00:00
C2 ALARM	26-DEC-2002	03:00:00
K UNLOCKS	26-DEC-2002	03:00:00
M-HD ERR	26-DEC-2002	03:00:00
M-HD WARM	26-DEC-2002	03:00:00
PWR REST	26-DEC-2002	03:00:00
DMA ERROR	26-DEC-2002	03:00:00
M-HD REPL	26-DEC-2002	03:00:00

↑ + ↓ CLEAN

# MOGUĆNOSTI RADA

## VIDEO LOSS / NEMA VIDEO SIGNALA

Na sredini ekrana prikazano je 'LOSS' ako video ulaz nije pravilno spojen





## SEARCH / PRETRAŽIVANJE ZAPISA

### 1. LAST RECORD / POSLJEDNJA SNIMKA

Reprodukcija posljednje video snimke.







### 2. FULL LIST / CIJELA LISTA

Lista svih video zaisa sortiranih po vremenu.

-  : Snimanje po Detektoru pokreta
-  : Ručno Snimanje
-  : Snimanje po Alarmu
-  : Snimanje Timer-om
- M : Snimanje na Master disk

LAST RECORD

FULL LIST  
ALARM LIST  
MOTION LIST  
TIME SEARCH

	2003-JAN-01	01:02:03	M
	2003-JAN-05	05:02:03	M
	2003-MAR-12	04:02:03	M
	2003-APR-02	03:02:04	M
	2003-MAY-01	05:02:03	M
	2003-AUG-09	01:02:01	M
← : PAGE UP → : PAGE DOWN			

### 3. ALARM LIST

Lista svih snimki snimljenih po alarmnim ulazima

**VAŽNO** : Ako ne postoje alarmne snimke na ekranu će biti prikazano : EMPTY".

### 4. MOTION LIST / DETEKTOR POKRETA LISTA

Lista svih snimki po Detektoru pokreta.

### 5. TIME SEARCH / PRETRAŽIVANJE PO VREMENU

Pronađite video snimku prema datumu i vremenu koji ste unijeli.

# KEY LOCK / ZAKLJUČAVANJE

Za dodatno osiguranje uređaja od novla tenog rukovanja mogu će je zaključati tastauru uređaja.

Pritisnite tipke ENTER i MENU istovremeno. Na ekranu će se pojaviti poruka KEY LOCK.

Pritisnite tipke ENTER i MENU istovremeno. Na ekranu će se pojaviti zahtjev za lozinkom (Tvornička lozinka: 0000), Po unosu lozinke pritisnite tipku ENTER i uređaj će otključati tastaturu.

# RS-232 REMOTE PROTOCOL

ZA simulaciju tastature ureaja može se koristiti PC tipkovnica

DATA: REMOTE PROTOCOL using 8 bit data · 1 start bit · 1stop bit

FUNCTION	CODE	ASCII	FUNCTION	CODE	ASCII
KEY_MENU	0x4D	M	KEY_PLAY	0x50	P
KEY_SEARCH	0x73	s	KEY_DOWN	0x4E	N
KEY_ENTER	0x0D	ENTER	KEY_RIGHT	0x52	R
KEY_QUAD	0x51	Q	KEY_POWER	0x57	W
KEY_ZOOM	0x5A	Z	KEY_KEY_LOCK	0x4B	K
KEY_PIP	0x70	p	KEY_CH1	0x31	1
KEY_SLOW	0x53	S	KEY_CH2	0x32	2
KEY_REC	0x72	r	KEY_CH3	0x33	3
KEY_LEFT	0x4C	L	KEY_CH4	0x34	4
KEY_UP	0x55	U	TINER REC PROCEED	0X54	T

## PROBLEMI

U slučaju neispravnog rada uređaja, neke greške moguće je jednostavno ispraviti. Donja tabela prikazuje tipične probleme i način kako ih riješiti. Molimo Vas da pročitate ove upute prije nego što nazovete vašeg instalatera..

PROBLEM	RIJEŠENJE
Nema napajanja	<ul style="list-style-type: none"> <li>● Provjerite da li su mrežni kabel i ispravljač uređaja propisno priključeni te da li u utičnici ima struje.</li> <li>● Confirm that there is power at the outlet.</li> </ul>
Ne radi niti jedna tipka	<ul style="list-style-type: none"> <li>● Provjerite da li je zaključana tastatura</li> <li>● pritisnite "MENU" i "ENTER" istovremeno</li> </ul>
Ne postoji video snimka	<ul style="list-style-type: none"> <li>● Provjerite da je Hard disk propisno ugrađen</li> </ul>
Programirani Timer se ne uključuje	<ul style="list-style-type: none"> <li>● Provjerite da li je: Record Enable postavljen na YES</li> </ul>
Nema slike	<ul style="list-style-type: none"> <li>● Provjerite da li kamera ima napajanje te da su video kablovi propisno spojeni.</li> <li>● Provjerite sve kablove između monitora, kamera i ovog uređaja</li> <li>● Provjerite Auto Iris objektiv ako je DC ( DD ) na kameri mora isto tako biti postavljen, skinite sa objektiva zaštitni poklopac.</li> </ul>
Podešavanje NTSC ili PAL	Za promjeniti sistem pritisnite "POWER" + "FF" za NTSC sistem ili "POWER" + "REW" za PAL system.

## TEHNIČKI PODACI

Video format	PAL/CCIR
Hard disk	IDE type, UDMA 66, podrška do 1000 GB HDD
Način Snimanja	Detekcija pokreta / Alarm / Timer / Ručno
Ulazni signal	Composite video signal 1 Vp-p 75Ω BNC, 4 channels
Izlaz za glavni monitor	Composite video signal 1 Vp-p 75Ω BNC
Izlaz za CALL monitor	Composite video signal 1 Vp-p 75Ω BNC
Audio ulaz	NEMA
Audio izlaz	NEMA
Područje Detektora pokreta	16 X 12 ćelija po kameri
Osjetljivost detektora pokreta	99 nivoa
Detekcija nestanka video signala	Da
Refresh Rate / Rezolucija	100 slika/sec. for PAL 720 X 480
Recording Rate / Rezolucija	25 slika/sec. for PAL 720 X 480
Dwell Time	Programabilno (1~15 Sec)
Slika u slici	Da (Pokretna)
Zaključavanje tastature	Yes
Zoom	NEMA
Naziv kamere	8 znakova
Podešavanje video signala	Hue/ Boja/ Kontrast/ Svjetlina za podešavanje
Alarmni ulazi	TTL ulaz, Hi (5V), Low (GND)
Alarmni izlaz	COM./N.O/N.C
Daljinsko upravljanje	RS-232 or RS-485
Prikaz datuma i vremena	YY/MM/DD, DD/MM/YY, MM/DD/YY, OFF
Napajanje	DC 19V
Potrošnja	<32W
Radna temperatura	10 ~ 40 °C
RS-232C / RS-485 (bps)	115200 · 57600 · 19200 · 9600 · 4800 · 3600 · 2400 · 1200
Dimenzije (mm)	343(W) x 223(L) x 59(H)
Netto težina	2.52 kgs

# DODATAK #1 – INSTALACIJA TVRDOG DISKA

**Pažljivo proučite instalaciju hard diska.**

Otvorite malu ladicu kao na slici broj 9. Otključajte ladicu sa isporučanim ključem ako je zaključana, obrnuto nego na slici broj 8. Izvucite ladicu kao na slici broj 7.

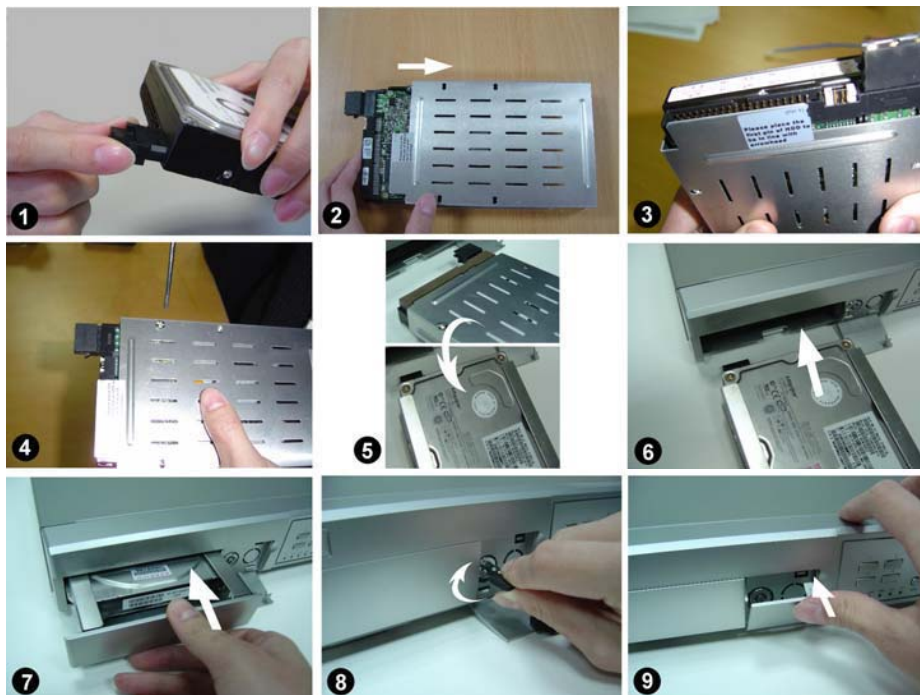

**Korak 1** Spojite adapter konektora za napajanje hard diska kao na slici broj 1.

**Korak 2** Instalirajte hard disk u ladicu. Kao na slici broj 2

**Korak 3** Oznake na ladici moraju odgovarati poziciji pinova na Hard Disku. Pažljivo pozicionirajte Hard disk prema pinovima , jer u protivnom može doći do neispravnog rada. Obratite pažnju na sliku 3 i 4.

**Korak 4** Ladicu sa ugrađenim diskom instalirajte u uređaj kao što je i bila prije nego što ste je izvadili. Pogledajte slike 6 i 7

**Korak 5** Zaključajte ladicu u smjeru kazaljke na satu ( slika 8 )

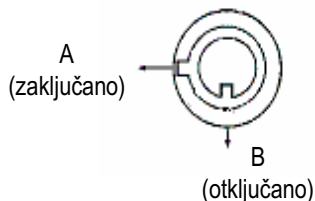

**važno :** Ako ne zaključate ladicu uređaj neće raditi ispravno

**Korak 6** Zatvorite poklopac bravice ( slika 9 ).

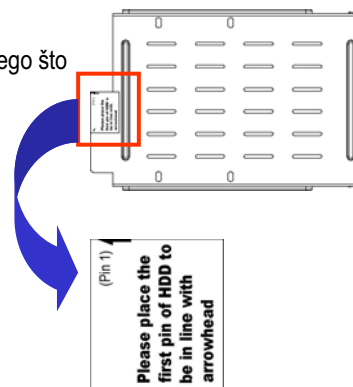

## DODATAK #2 – ZAMJENA HARD DISKA



**Korak 1** Otvorite poklopac bravice



**Korak 4** Odvrnite vijke na ladici



**Korak 2** Otključajte bravicu



**Korak 5** Zamijenite Hard Disk u ladici

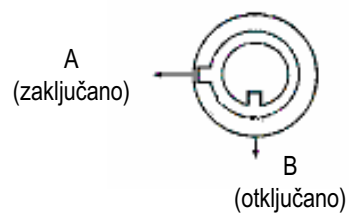

**Korak 3** Izvucite ladicu

# DODATAK #3 – PIN CONFIGURATIONS

## 15 pin com port

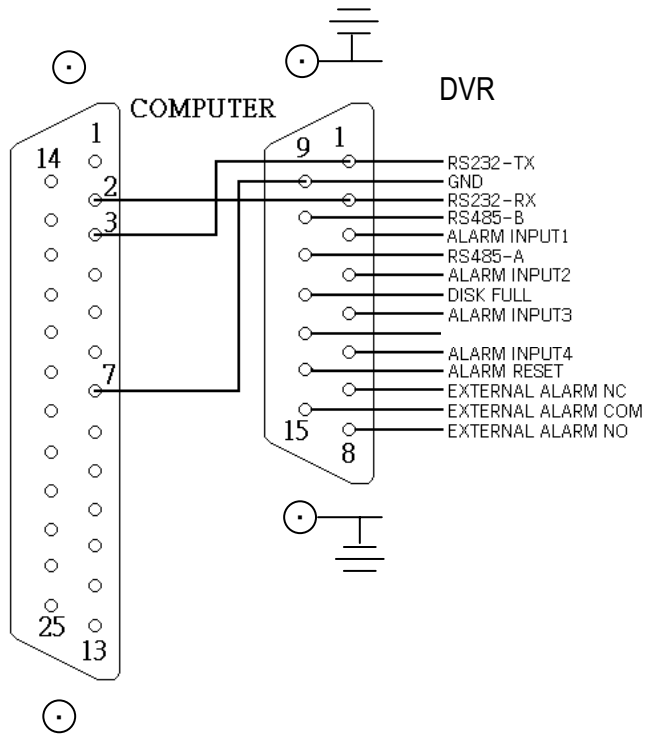

## 9 pin com port

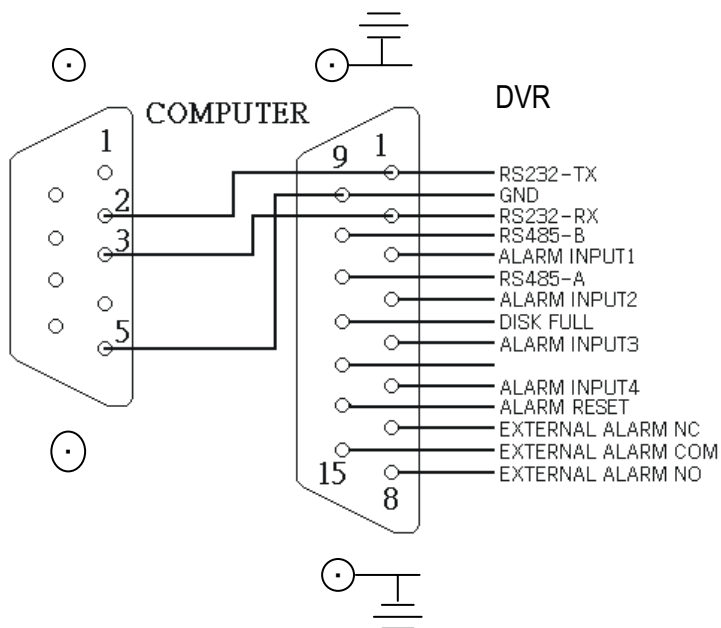

**PIN 1. RS232-TX : RS-232**

Ovaj uređaj moguće je daljinski upravljati koristeći RS-232 serial communications signals.

**PIN 2. RS232-RX : RS232**

Ovaj uređaj moguće je daljinski upravljati koristeći RS-232 serial communications signals.

**PIN 3, 4, 5, 6 ALARM INPUT / ALARMNI ULAZI**

Koristeći **ALARMNE ULAZE (PIN 3, 4, 5, 6) na GND ( PIN 9 )** uređaj će početi snimati a zujalo se uključiti. Tvornički alarmni ulazi postavljeni su na LOW. Moguće ih je programirati na High ( Recording )

**PIN 7. EXTERNAL ALARM NC / ALARMNI IZLAZ NC**

Alarmni izlaz je Normaly Close ( zatvoren )

**PIN 8. EXTERNAL ALARM NO / ALARMNI IZLAZ NO**

Alarmni izlaz je Normaly Open ( otvoren )

**PIN 9. GND**

GROUND

**PIN 10. RS485-B**

Ovaj uređaj moguće je daljinski upravljati koristeći RS485 serial communications signals.

**PIN 11. RS485-A**

Ovaj uređaj moguće je daljinski upravljati koristeći RS485 serial communications signals.

**PIN 12. DISK FULL (OUTPUT) / HARD DISK JE PUN**

Kada je hard disk pun aktivira se ovaj izlaz koji je NO i prebaci se u NC

**PIN 14. ALARM RESET (INPUT)**

Za ALARM RESET ( zaustavljanje alarma ) ( PIN 14 ) naGND ( PIN 9 ) kada je alarm okinut signal je "Low", a pod normalnim radom je "High".

**PIN 15. EXTERNAL ALARM COM**

U normalnom radu COM je spojen sa NC i otpojen NO. Kod okidanja, COM otpaja NC, i spaja sa NO.

## DODATAK #4 – BRZINA SNIMANJA

Dužina snimanja ovisi o kvaliteti snimanja i načinu snimanja,. Za ovu tablicu uzeti su primjeri sa 250GB hard diskom

### NTSC SYSTEM

IPS		30	15	8	4	2	1
MULTI- LEX	Best	50hr	100hr	187hr	375hr	750hr	1500hr
	High	62hr	125hr	235hr	468hr	937hr	1875hr
	Normal	100hr	200hr	375hr	750hr	1500hr	2998hr
	Basic	167hr	333hr	625hr	1250hr	2498hr	4996hr
QUAD- FIELD	Best	48hr	95hr	178hr	356hr	712hr	1425hr
	High	59hr	118hr	223hr	445hr	890hr	1781hr
	Normal	95hr	190hr	356hr	712hr	1425hr	2848hr
	Basic	158hr	316hr	594hr	1187hr	2373hr	4746hr
QUAD- FRAME	Best	24hr	48hr	89hr	178hr	356hr	713hr
	High	30hr	59hr	112hr	223hr	445hr	890hr
	Normal	48hr	95hr	178hr	356hr	713hr	1424hr
	Basic	79hr	158hr	297hr	594hr	1187hr	2373hr

### PAL SYSTEM

IPS		25	12	6	3	2	1
MULTI- PLEX	Best	50hr	104hr	210hr	423hr	633hr	1266hr
	High	62hr	131hr	265hr	527hr	792hr	1583hr
	Normal	102hr	210hr	422hr	844hr	1266hr	2542hr
	Basic	168hr	350hr	704hr	1406hr	2110hr	4218hr
QUAD- FIELD	Best	48hr	98hr	200hr	400hr	600hr	1202hr
	High	58hr	124hr	251hr	500hr	752hr	1503hr
	Normal	98hr	200hr	400hr	800hr	1202hr	2414hr
	Basic	160hr	332hr	668hr	1335hr	2004hr	4005hr
QUAD- FRAME	Best	24hr	50hr	100hr	200hr	300hr	600hr
	High	30hr	62hr	125hr	250hr	376hr	751hr
	Normal	49hr	100hr	200hr	400hr	601hr	1207hr
	Basic	80hr	166hr	334hr	667hr	1002hr	2003hr

*Note: Above data is obtained from actual test of recording normal TV program. (For Reference Only)*

# DODATAK #5 – MREŽNE APLIKACIJE

## VIDEO WEB SERVER OPCIJE

- Kompatibilan sa gotovo svim CCTV proizvodima; omogućava kontrolu i gledanje preko lokalne mreže ili interneta LAN
- U slučaju prekida veze, ponovo se automatski spaja (ANR)
- Nadogradnja firmware i AP sa FTP stranica preko Video Web Server
- Podrška funkciju Watch Dog
- Podrška Dynamic IP address pomoću routera
- 4 Alarmna ulaza
- Duplex function, snimanje i reprodukcija simultano na strani korisnika na udaljenoj lokaciji
- Auto e-mail upozorenje koje šalje uređaj ako su bili povrijeđeni alarmni ulazi
- Inteligentna NON-STOP recording funkcija
- Podrška multi screen
- Vlastiti video player



Video Web Server



SPAJANJE SA VIDEO WEB SERVEROM I KAMERAMA